



LO – vz. 37 typ A-180

“Objekty lehkého
opevnění vzor 1937“

Internátní 345
Mariánské Údolí
783 65, Česká republika
No F 72/017

1/72 MODEL PEVNOSTNÍHO
OBJEKTU



O stavbě stálého opevnění, které by krylo převážnou část státní hranice ČSR začal československý generální štáb uvažovat po nástupu nacistů k moci v sousedním Německu v roce 1933. Rozsáhlé budování mohutné útočné armády, jednoznačně ukazovalo na agresivní plány nacistického Německa, získat nadvládu v Evropě. Jednou z prvních a nejdůležitějších překážek k vytvoření Velkoněmecké říše bylo Československo.

Československá opevnění, která se budovala od roku 1935 měla především zabránit nenadálému vpádu nacistických motorizovaných divizí, a tak umožnit v první dny války nerušenou mobilizaci Československé armády, dále zajistit přesuny a koncentraci jednotek na ohrožené úseky, chránit nejdůležitější komunikační spoje a průmyslové oblasti, zesílit obranu hlavního města. Československá armáda měla v tvrdé pozici obraně vytvořit podmínky pro soustředění spojeneckých vojsk a pro následný protiútok spojenců společně s ČSA, který by vedl k rozhodnému obratu ve vývoji válečných událostí.

Na rozdíl od nepřiliš účinných a většinou osamocených objektů LO vz.36, představovaly souvislé a několikanásobné linie Čs. LO sestavované z novějších objektů vz.37 velmi pokrokovou koncepci, uplatňující řadu pozoruhodných prvků a technických novinek.

LO vz.37 tvořilo souvislé opevněné pásmo, které se skládalo z několika sledů jednotlivých pevnůstek, které se navzájem kryly. Nazývaly se "řopíky". Nejběžnějším typem objektů LO vz.37 byla oboustranná pevnůstka LO vz.37 A. Podle úhlu, který svíraly osy střílen hlavních zbraní, rozlišovaly se varianty vz.37A-180, vz.37A-120, vz.37A-140, vz.37A-160, vz.37A-200 a vz.37A-220. Směrem k nepříteli měly pevnůstky zához z kamene a zeminy, takže téměř splývaly s terénem. Zához tlumil účinky granátů a zabraňoval zasažení čelní zdi chránící střílny. Tam, kde by oboustranné LO vz.37A nenašly uplatnění, nebo kde by nestačily vytvořit náležitou hustotu přehradné palby, doplňovaly výše jmenované objekty pevnůstky LO vz.37B, které se podle úhlu sevření střílen stavěly v různých variantách. Existovaly také varianty LO vz.37D a LO vz.37E.

Vnitřní část objektu u typu LO vz.37A-180 tvořily dvě střelecké místnosti pro kulomety, které byly instalovány na lafetách. V chodbičce, spojující obě střelecké místnosti, se nacházel prostor pro ventilátor na nucenou výměnu vzduchu. Ve stropě v obou místnostech byly

zabetonovány roury, do nichž se vkládal periskop. V týlové stěně se objevilo vyústění granátového skluzu. Vchod do pevnůstky se nacházel vždy v zadní - týlové stěně. Byl zalomený a obsahoval dvojí uzávěr. První uzávěr tvořily mřížové dveře, které byly chráněny vchodovou střílnou, umístěnou ve vnitřní zdi proti vstupu. Druhý uzávěr tvořily plné pancéřové dveře. Síla stěn a stropů běžných objektů normální odolnosti byla vypočtena a odzkoušena proti nejméně jednomu zásahu 100 mm granátu. Osádka dvojstřílnového objektu vz.37A-180 byla tvořena za plného stavu 7 muži.

Bojová hodnota opevnění nezávisí jen na technicko - taktických vlastnostech, ale také na morální hodnotě obránců. Ta, jak je všeobecně známo, byla za mobilizace velmi vysoká. Proto podle dnešních hypotéz, by souvislé linie LO vz.37 v roce 1938 byly pro nevalně vyzbrojený wehrmacht významnou překážkou. Závěrem lze říci, že celková koncepce LO vz.37 je proto i ve světle válečných událostí hodnocena kladně.

V případě hlubšího zájmu o objekty LO doporučujeme knihu Martina Rábóně a Tomáše Svobody "ČESKOSLOVENSKÁ ZEŤ", ve které naleznete mnoho zajímavých informací o čs. opevnění. Z této knihy byly čerpány i podklady pro tento model LO vz.37 A180. Autorem výkresu řezu LO vz.37 typ A-180 – Karel Vančura (Výkres z knihy Pevnosti sv. 3 „OPEVNĚNÍ Z LET 1936-1938 NA SLOVENSKU“ – Ivo Vondrovský). Autorem výkresu LO vz.37 typ A – 180 – Oldřich Gregar (Výkres z knihy „ČESKOSLOVENSKÉ OPEVNĚNÍ 1935 – 1938“ – Lubomír Aron a kol). Autorem kresby na obalu – Zdeněk Macháček.

LO vz. 37 typ A 180

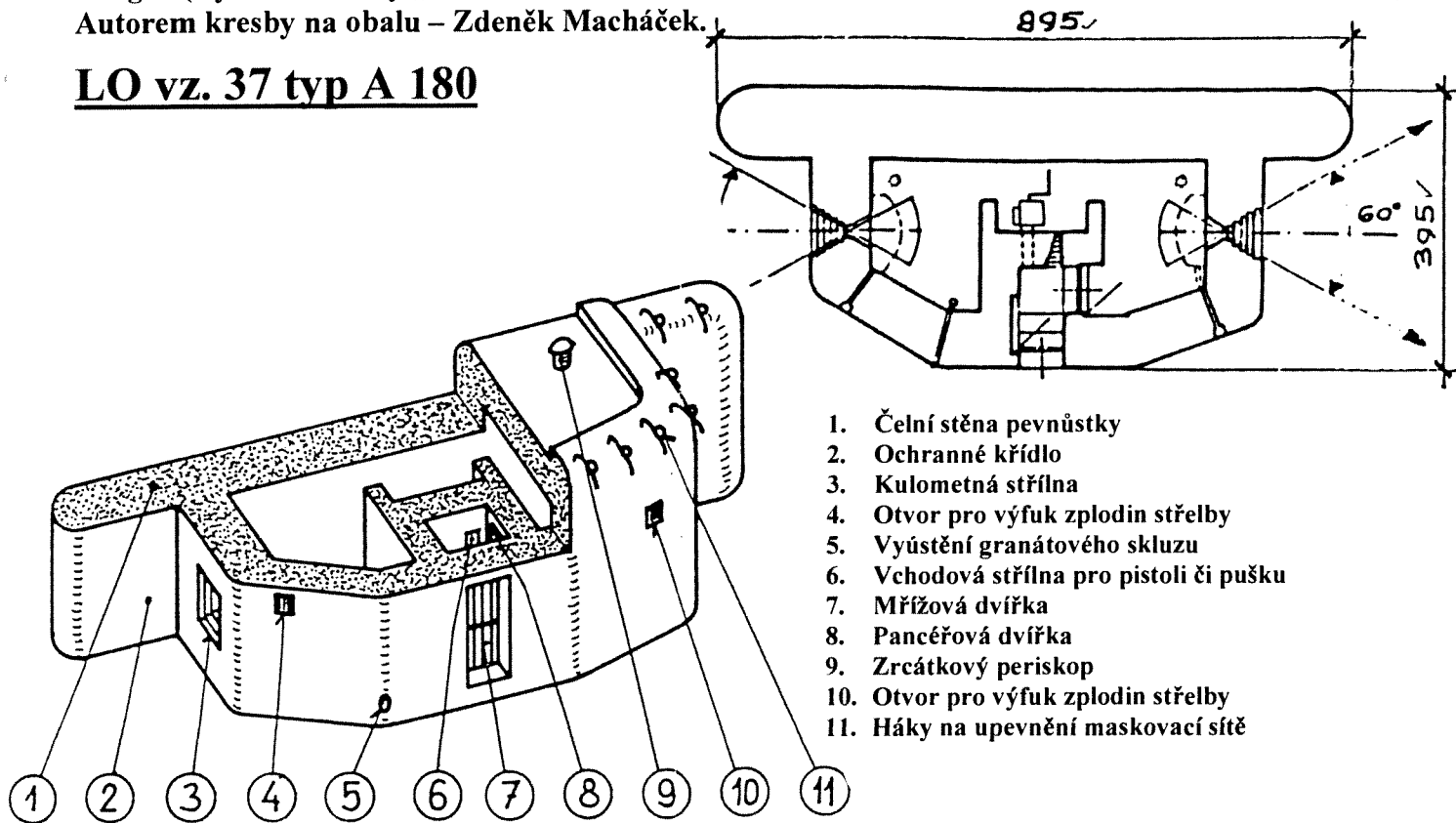

Návod ke stavbě:

Máte před sebou stavebnici lehkého objektu čs. pohraničního opevnění LO vz.37 typ A-180. Nejprve vyvrtáme otvory pro vetknutí ocelových háků. Ve stavebnici jsou naznačeny předlitím. Z přiloženého drátu nastříháme a nazohýbáme úchytné háky dle přiloženého vzoru. Drát navineme např. na dřík vrtáku malého průměru. Připravené upevňovací háky vlepíme do předem vyvrtaných otvorů. Vlepení provedeme "sekundovým" lepidlem. Objekt LO "zasadíme" do terénu [např. vydlabeme polystyrénovou desku]. Dle pérovky v návodu zhotovíme ochraný zához LO a znázorníme případné další terénní nerovnosti. Přiložené periskopy přilepíme do naznačených otvorů ve stropní desce objektu. Okolní krajinu "řopíku" natřeme barvou zeminy a po zaschnutí zvýrazníme terénní nerovnosti /např. kameny, spojovací zákop/ odlišným nátěrem. Na samotný objekt zvolíme barvy dle historických dokladů, nebo podle nynějších zrekonstruovaných objektů. Poté natřeme lepidlem Herkules všechny plochy, které budou "zarostlé" travou. Přiložený posypový materiál zatlačíme do lepidla a zatupujeme. Na závěr umístíme lepením začištěná a natřená mřížová dvířka do vchodu pevnůstky.